

Link do produktu: <https://techart-narzedzia.pl/sruba-mocujaca-cnc-m-35-x10-noz-torx-plytki-p-591.html>



Śruba mocująca CNC M 3.5 x10 nóż TORX płytki

Cena	3,50 zł
Kod producenta	M3.5x10
Kod EAN	55556637
EAN (GTIN)	55556637
Marka	TechArt
Kod producenta	M3.5x10

Opis produktu

Śruby dociskowe mocujące do płytek wielostrzowych z gniazdem TORX przeznaczone do noży tokarskich, głowic frezerskich, wiertel składanych.

Śrubki są przetestowane na naszych centrach obróbczych. Doskonale trzymają płytki wielostrzowe. Odporne na obrabianie się i wygniatanie.

Specyfikacja

- gwint M 3.5
- długość śruby wraz z łbem - 10 mm
- długość gwintu - 7 mm
- kształt łba od strony gwintu - stożkowy kąt 60 stopni
- mocowanie kluczem torx T15
- średnica łbka 5.2 mm
- klasa śruby 12.9
- materiał SCM435

Cena brutto 1 sztuka.

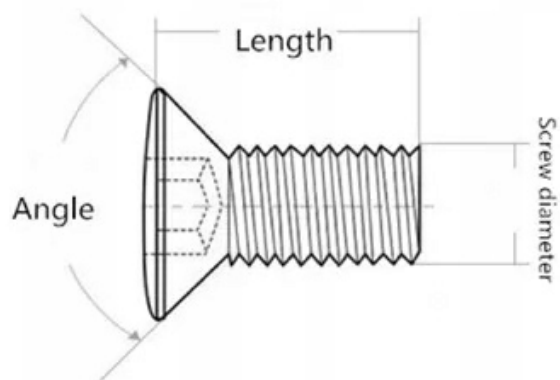

Unit of Measure: mm

Specification	Head diameter	Angle	Configure wrench	Screw diameter	Length
M2.2*5	3.02/3.14	60	T7	2.2	5
M2.2*6	3.02/3.14	60	T7	2.2	6
M2.5*5	3.5	60	T8	2.5	5
M2.5*6	2.54	60	T8	2.5	6
M2.5*7	3.5	60	T8	2.5	7
M3*8	4.2	60	T8	3	8
M3*10	4.2	60	T8	3	10
M3.5*8	5.3	60	T15	3.5	8
M3.5*9	5.3	60	T15	3.5	9
M3.5*10	5.3	60	T15	3.5	10
M4*8	5.7	60	T15	4	8
M4*9	5.7	60	T15	4	9
M4*10	5.9	60	T15	4	10
M5*10	7.1	60	T20	5	10